

## LS-80

SISTEMA DE ETIQUETADO  
DE FRENTE Y DORSO

Productos desde 15mm hasta 150mm  
de ancho<sup>1</sup>

Velocidad de hasta 120 productos por  
minuto

Construido en acero inoxidable



**KETAN ARGENTINA S.A.**

Av. Eva Perón 3491, San Martín (1650)

Buenos Aires - Argentina

Tel/Fax: (54 11) 5197-8587

E-mail: [info@ketan.com.ar](mailto:info@ketan.com.ar)

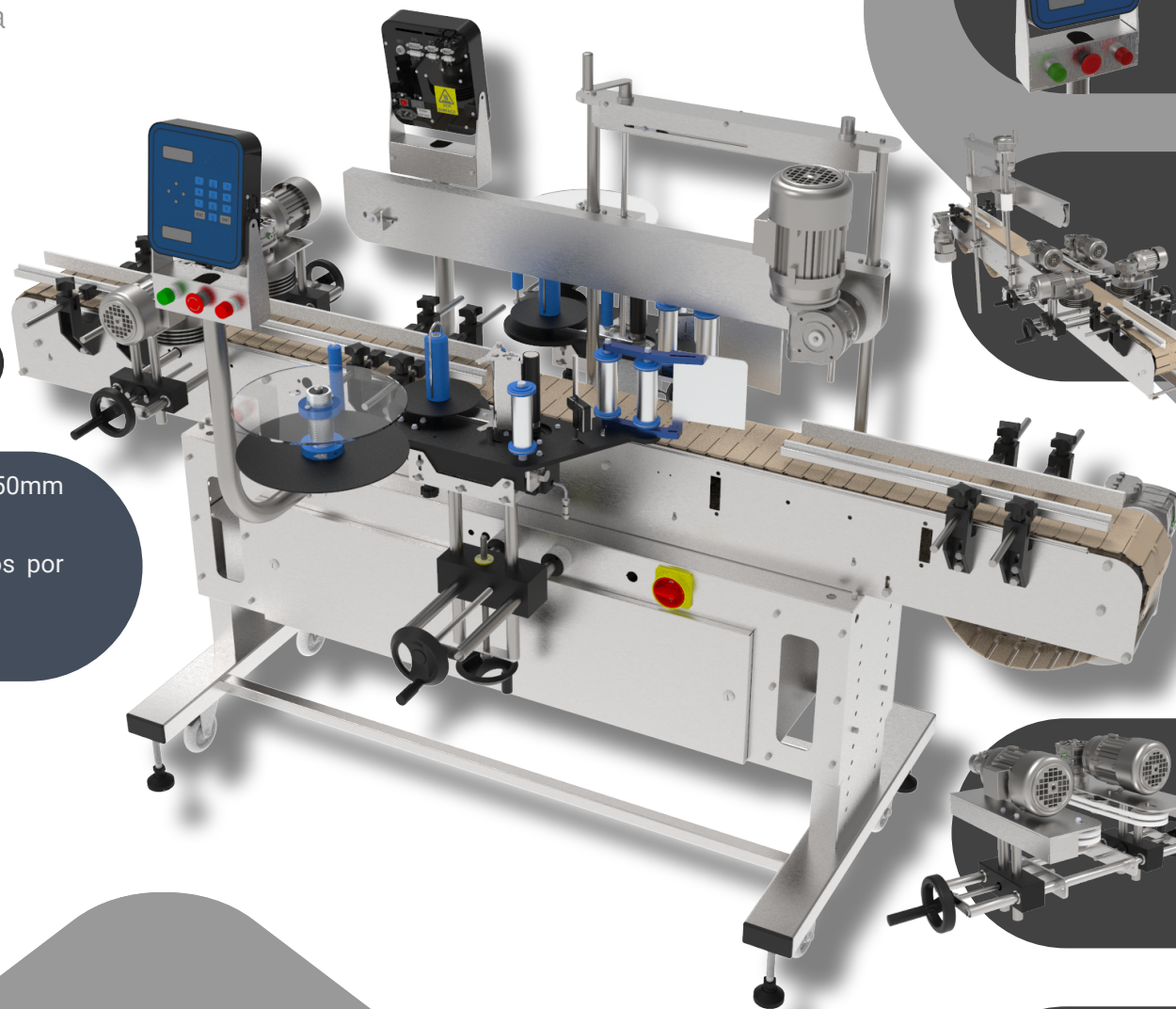

32 memorias de producto  
Teclado numérico con display de LCD

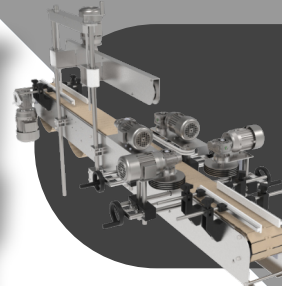

Velocidad variable con sincronización  
automática  
Guías laterales ajustables

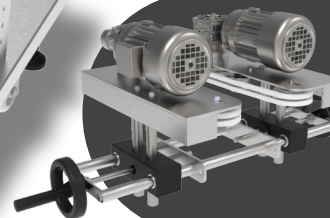

El sistema de alineador de cadena para la  
orientación del producto, asegurando la  
correcta colocación de los contenedores  
antes de aplicar la etiqueta

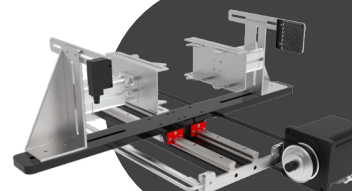

El sistema de alineador servoneumático  
permite orientar envases con formas  
complejas

LS-80

SISTEMA DE ETIQUETADO  
DE FRENTE Y DORSO

DIMENSIONES

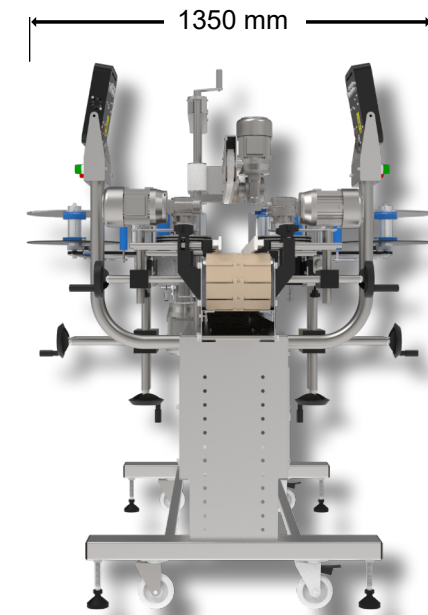
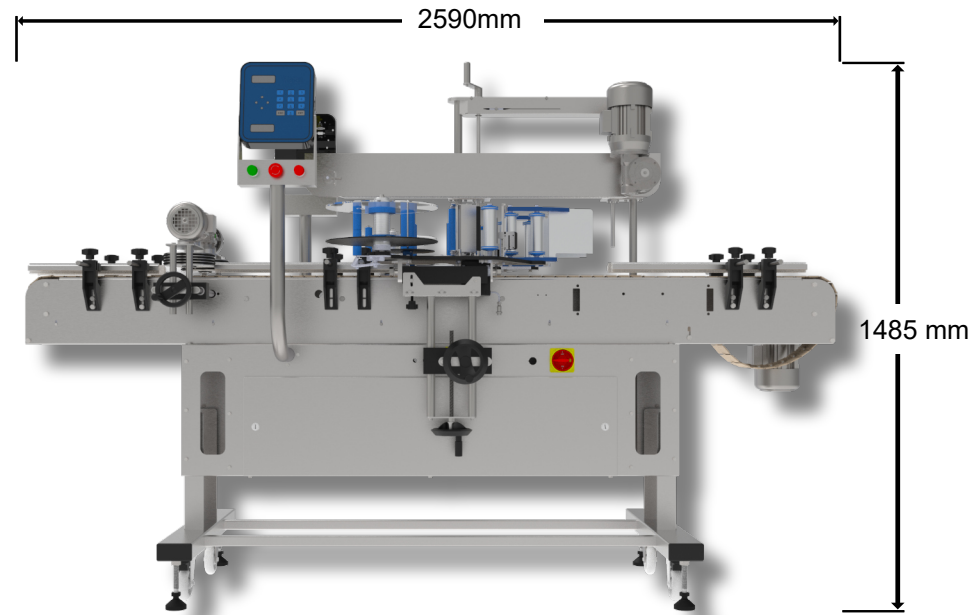

Versión Izquierda

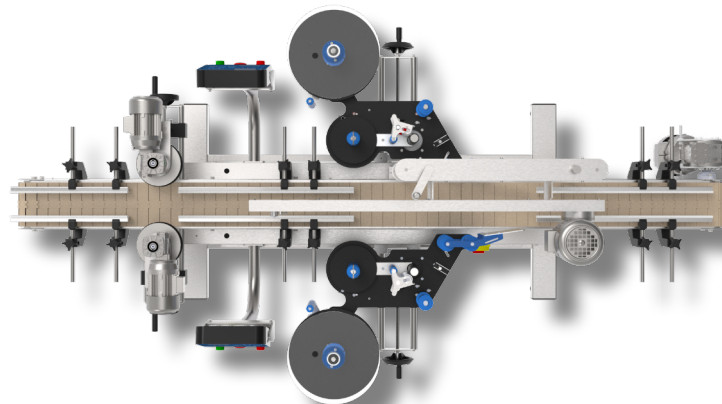

Versión Derecha

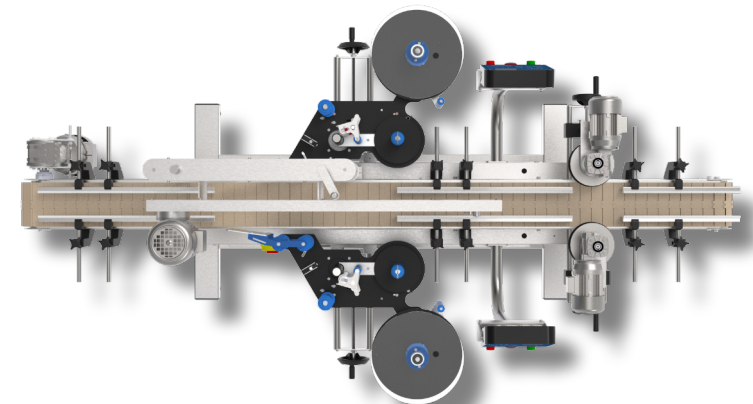

## LS-80

SISTEMA DE ETIQUETADO  
DE FRENTE Y DORSO

## ESPECIFICACIONES



**KETAN ARGENTINA S.A.**

Av. Eva Perón 3491, San Martín (1650)

Buenos Aires - Argentina

Tel/Fax: (54 11) 5197-8587

E-mail: info@ketan.com.ar

<b>Cabezales compatibles</b>	K50, K200, KFLEX
<b>Alineadores compatibles</b>	Baranda (sin alineado) Alineador de cadena Alineador servoneumático
<b>Capacidad de etiquetado</b>	Hasta 120 etiquetas/min
<b>Velocidad de dispensado</b>	1-30 m/min
<b>Ancho de etiqueta</b>	Hasta 115 o 170 mm dependiendo del cabezal de etiquetado
<b>Diámetro interno de bobina</b>	76 mm
<b>Diámetro externo de bobina</b>	Hasta 300 mm
<b>Ancho de Producto</b>	15-150 mm estándar. Posibilidad de anchos mayores bajo pedido
<b>Alimentación</b>	2 kVA 220V-240V, 50Hz* 110V-120V, 60Hz*
<b>Peso (kg)</b>	300
<b>Dimensiones (mm)</b>	2590 x 1350 x 1485

\* El equipo sólo es compatible con un tipo de alimentación eléctrica. Debe seleccionar la alimentación apropiada al realizar su pedido.