

MS-100

SISTEMA DE ETIQUETADO
DE FRENTE Y DORSO CON
ENVOLVENTE

Productos desde 15mm hasta 150mm
de diámetro¹

Velocidad de hasta 120 productos por
minuto

Construido en acero inoxidable

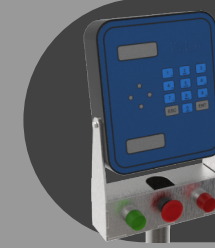

32 memorias de producto
Teclado numérico con display de LCD

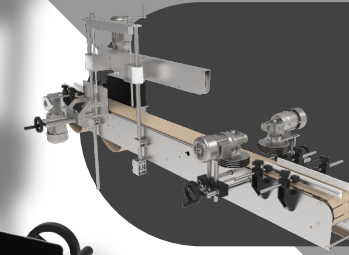

Velocidad variable con sincronización
automática
Guías laterales ajustables
Con envoltente de banda o de tres rodillos
para el etiquetado de envases cilíndricos

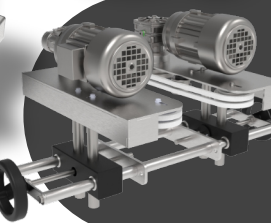

El sistema de alineador de cadena orienta
el producto, asegurando la correcta
posición de los envases antes de aplicar
la etiqueta

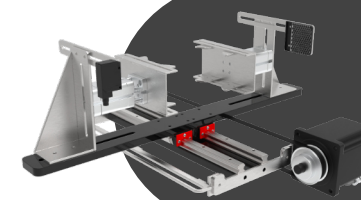

El sistema de alineador servoneumático
permite orientar envases con formas
complejas



KETAN ARGENTINA S.A.
Av. Eva Perón 3491, San Martín (1650)
Buenos Aires - Argentina
Tel/Fax: (54 11) 5197-8587
E-mail: info@ketan.com.ar

MS-100

SISTEMA DE ETIQUETADO
DE FRENTE Y DORSO CON
ENVOLVENTE

DIMENSIONES

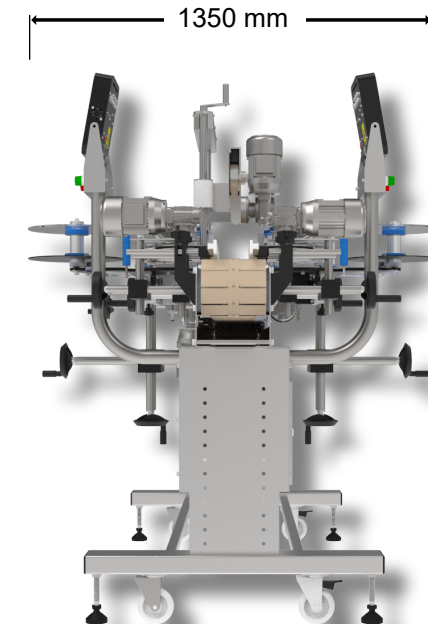
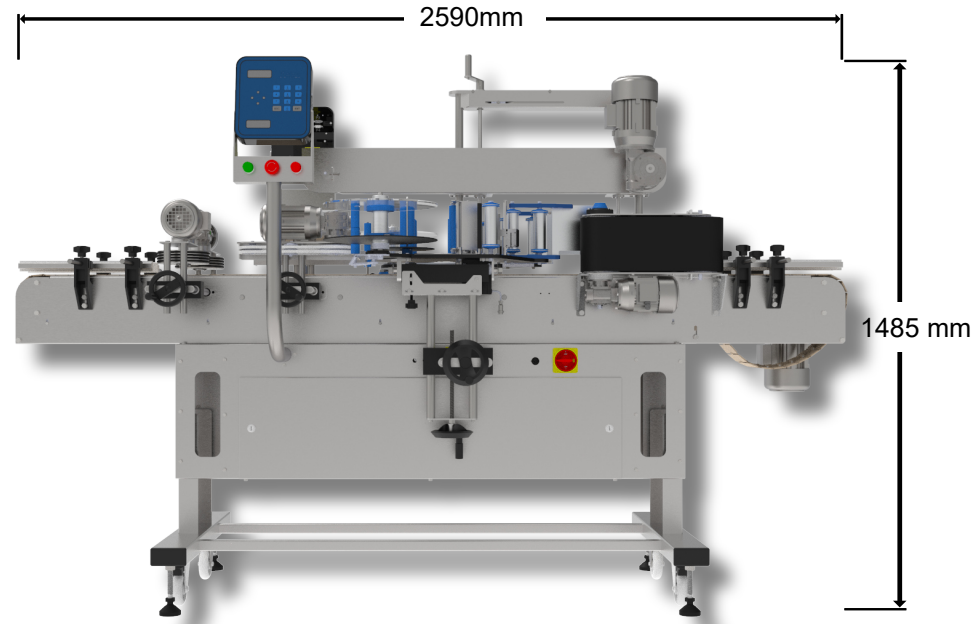

Versión Izquierda

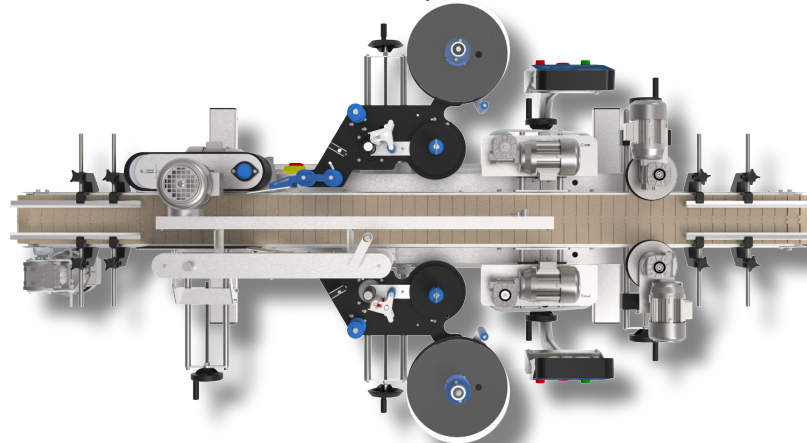

Versión Derecha

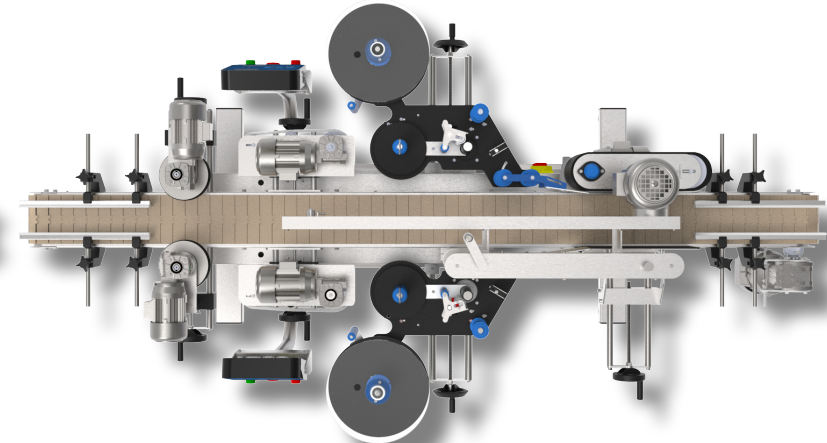

MS-100

SISTEMA DE ETIQUETADO
DE FRENTE Y DORSO CON
ENVOLVENTE

ESPECIFICACIONES

Cabezales compatibles	K50, K200, KFLEX
Alineadores compatibles	Baranda (sin alineado) Alineador de cadena Alineador servoneumático
Capacidad de etiquetado	Hasta 120 etiquetas/min
Velocidad de dispensado	Hasta 30 m/min. El producto puede ser retenido mientras se dispensa la etiqueta dependiendo del tipo de aplicación
Ancho de etiqueta	Hasta 115 o 170 mm dependiendo del cabezal de etiquetado
Diámetro interno de bobina	76 mm
Diámetro externo de bobina	Hasta 300 mm
Diámetro de Producto	152,4 mm (6 in) estándar. Posibilidad de diámetro mayor bajo pedido
Alimentación	2 kVA 220V-240V, 50Hz* 110V-120V, 60Hz*
Peso (kg)	300
Dimensiones (mm)	2590 x 1350 x 1485



KETAN ARGENTINA S.A.

Av. Eva Perón 3491, San Martín (1650)

Buenos Aires - Argentina

Tel/Fax: (54 11) 5197-8587

E-mail: info@ketan.com.ar

* El equipo sólo es compatible con un tipo de alimentación eléctrica. Debe seleccionar la alimentación apropiada al realizar su pedido.